



INSTALLATION GUIDELINES FOR FIRMFIT™ Contract FLOORING

Thank you for choosing FIRMFIT™ Contract flooring. When properly installed and cared for, your new flooring will be easy to maintain and will keep its great look for years.

WARNING! DO NOT SAND, DRY SWEEP, DRY SCRAPE, DRILL, SAW, BEAD-BLAST OR MECHANICALLY CHIP OR PULVERIZE EXISTING RESILIENT FLOORING, BACKING, LINING FELT, ASPHALTIC “CUTBACK” ADHESIVES OR OTHER ADHESIVES.

These products may contain either asbestos fibers and/or crystalline silica. Avoid creating dust. Inhalation of such dust is a cancer and respiratory tract hazard. Smoking by individuals exposed to asbestos fibers greatly increases the risk of serious bodily harm. Unless positively certain that the product is a non-asbestos-containing material, you must presume it contains asbestos. Regulations may require that the material be tested to determine asbestos content and may govern the removal and disposal of material. See current edition of the Resilient Floor Covering Institute (RFCI) publication Recommended Work Practices for Removal of Resilient Floor Coverings for detailed information and instructions on removing all resilient covering structures. For current information go to www.rfci.com.

Please read all the instructions before you begin the installation.
Improper installation will void warranty.

I. GENERAL PREPARATIONS

IMPORTANT NOTICE

It is preferable to lay boards following the direction of the main source of light. For the best result, make sure to always work from 2 to 3 cartons at a time, mixing the planks during the installation.

TOOLS REQUIRED: Spacers, rubber mallet, ruler, pencil, tape measure, utility knife.

- Prior to installation, inspect material in daylight for visible faults/damage. No claims on surface defects will be accepted after installation.
- Check if subfloor/site conditions comply with the specifications described in these instructions. If you are not satisfied, do not install, and contact your supplier.
- Flooring products can be damaged by rough handling before installation. Exercise care when handling and transporting these products. Store, transport and handle the flooring planks in a manner to prevent any damage. Store cartons flat, never on edge.
- Flooring products can be heavy and bulky. Always use proper lifting techniques when handling these products. Whenever possible, make use of material-handling equipment such as dollies or material carts. Never lift more than you can safely handle; get assistance.
- Calculate the room surface prior to installation and plan an extra 5% of flooring for cutting waste.
- The environment where FIRMFIT™ Contract is to be installed is critically important with regard to successful installation and continued performance of the flooring products. FIRMFIT™ Contract is intended to be installed in interior locations only. These interior locations must meet climatic and structural requirements as well.
- Flooring should only be installed in temperature-controlled environments. It is necessary to maintain a constant temperature before, during and after the installation. Portable heaters are not recommended as they may not heat the room and subfloor sufficiently. Kerosene heaters should never be used.
- If the boxes of flooring were exposed over 2 hours to extreme temperatures (under 10°C – 50°F or over 40°C - 100°F) within the 12 hours before the installation, acclimation is required. In this case, keep the boards in room temperature for at least 12 hours in unopened package before you start the installation. The room

temperature must be maintained consistent between 20° to 25° C (60° to 80° F) before and during installation
For floor surfaces exceeding 6400ft² (620m²) and/or lengths exceeding 80 lineal feet (25m),

- Use expansion moldings.

IMPORTANT NOTICE

Flooring may be installed with a direct glue-down method on approved wooden (or) concrete substrates that are on or above grade only. Use only premium pressure-sensitive vinyl flooring adhesive. Please consult with adhesive manufacturer to determine if suitable for use with this material.

For glue down method follow adhesive manufacture installation instructions.

II. SUBFLOOR INFORMATION

- Inspect your subfloor before you begin, it must be clean, dry and level to 3/16" (5mm) within a 10 feet (3 meters). Substrates must be free from excessive moisture or alkali. Remove dirt, paint, varnish, wax, oils, solvents, any foreign matter and contaminates.
- Do not use products containing petroleum, solvents or citrus oils to prepare substrates as they can cause staining and expansion of the new flooring.
- Although this floor is waterproof, it is not aimed to be used as a moisture barrier. The subfloor must be dry (max 2.5% moisture content - CM method). This product is also not to be installed in areas that have a risk of flooding such as saunas or outdoor areas.

IMPORTANT NOTICE

Radiant Heat: Radiant heat systems must have a minimum of 1/2" separation from the product. Maximum operating temperature should never exceed 85°F (30°C). Use of an in-floor temperature sensor is recommended to avoid overheating.

In-floor Radiant Heat: FIRMFIT™ Contract can be installed over 1/2" embedded radiant heat using the floating or glue down method.

FIRMFIT™ Contract can be installed in homes without climate control when proper installation precautions are taken. FIRMFIT™ Contract can be installed in cottages or rooms without climate control with the following conditions:

1. FIRMFIT™ Contract installation essentials must be met.
2. Do not pin the floor. Leave extra expansion space in areas of full sunlight.
3. Avoid 'shocking' the floor by rapidly increasing temperature. Temperature must be raised gradually, no more than 5°C per day.
4. Indoor temperature test range and recommendation is -30°C to 60°C. For temperatures outside this range, the floor should be glued-down with a suitable, premium vinyl adhesive.
5. If the boxes of flooring were exposed over 2 hours to extreme temperatures (under 10°C – 50°F or over 40°C - 100°F) within the 12 hours before the installation, acclimation is required. In this case, keep the boards in room temperature for at least 12 hours in unopened package before you start the installation. The room temperature must be maintained consistent between 20° to 25° C (60° to 80° F) before and during installation.

When employing the direct glue down installation method, DO NOT include a 6-mil poly-film vapor barrier in the assembly. Flooring material must be adhered directly to the subfloor.

Flooring should NEVER be glued to a poly-film vapor barrier.

- Turn the heat off for 24 hours before, during and 24 hours after installation when installing over radiant heated subfloors.

- Failure to turn the heat off may result in significantly shortened working time of the adhesive.
- Before installing over newly constructed radiant heat systems, operate the system at maximum capacity to force any residual moisture from the cementitious topping of the radiant heat system. The maximum moisture content of the screed is 1.5% (CM method).
- Make sure that the temperature in the room is at least 60°F (15°C) during installation.
- Floor temperature must not exceed 85°F (30°C).
- Once the installation has been completed, the heating system should be turned on and increased gradually (5 degree increments) until returning to normal operating conditions.
- Refer to the radiant heat system's manufacturer recommendations for additional guidance.
- Failure to strictly follow adhesive manufacturer's guidelines may result in failure and void the warranty.

Warning: Electric heating mats that are not embedded into the subfloor are not recommended for use underneath FIRMFIT™ Contract floors. Using electric heating mats that are not embedded and applied directly underneath FIRMFIT™ Contract floors could void the warranty for your floor in case of failure. It is best to install FIRMFIT™ Contract flooring over embedded radiant floor heating systems and adhere to the guidelines listed above. WOOD SUBFLOORS

- If this flooring is intended to be installed over an existing wooden floor, it is recommended to repair any loose boards or squeaks before you begin the installation.
- Nail or screw every 6" (15 cm) along joists to avoid squeaking.
- Basements and crawl spaces must be dry. Use of a 6-mil black polyethylene is required to cover 100% of the crawl space earth.
- We recommend laying on wooden floor crossways to the existing floorboards.
- All other subfloors - Plywood, OSB, particleboard, chipboard, wafer board, etc. must be structurally sound and must be installed following their manufacturer's recommendations

CONCRETE SUBFLOORS

- Floors must be fully cured, at least 60 days old, smooth, permanently dry, clean, and free of all foreign material such as dust, wax, solvents, paint, grease, oils, and old adhesive residue. Curing agents and hardeners could cause bonding failure and should not be used.
- Depressions, deep grooves, expansion joints and other subfloor imperfections must be filled with patching & leveling compound.
- Concrete substrates must be flat within 1/8 of an inch (3mm) within a 6-foot (2 meters) radius, or 3/16 of an inch (5mm) within a 10-foot radius (3 meters). The substrate should not slope more than 1 inch (2.5cm) per 6 feet (2 meters) in any direction.
- Moisture and alkalinity tests should be performed on all concrete substrates regardless of grade level or age of slab. Perform either ASTM F2170 In-Situ Relative Humidity (RH) test or ASTM F1869 Calcium Chloride Moisture Test (MVER: Moisture Vapor Emission Rating). Perform pH test per ASTM F710 to determine alkalinity of the slab.
- Moisture emission from subfloor cannot exceed 5 lbs. per 1,000 sq. ft. per 24 hours as measured with the calcium chloride test in accordance with ASTM F1869-04 or ASTM F2170 In-Situ Relative Humidity not to exceed 80%. If results are higher than referenced, then a minimum 6mil polyethylene plastic moisture barrier must be applied.
- The Limited Warranty does not cover discoloration from mold or from flooding, floods, leaking plumbing or appliances, water entering through sliding glass doorways, as well as floor covering failure due to hydrostatic pressure or moisture vapor emission.

EXISTING FLOORS

- FIRMFIT™ Contract flooring can be installed over most existing hard surface floor coverings, provided that the existing floor surface is clean, flat, dry, securely fastened, and structurally sound.
- Existing sheet vinyl floors should not be heavily cushioned and not exceed more than one layer in thickness. Soft underlayment and soft substrates will diminish the products inherent strength in resisting indentations.
- Never use solvents or citrus adhesive removers to remove old adhesive residue. Solvent residue left in and on the subfloor may affect the new floor covering.

DO NOT INSTALL OVER

- Hardwood flooring / wood subfloors that lay directly on concrete or over dimensional lumber or plywood used over concrete.
- Any type of carpet.
- Existing cushion-backed vinyl flooring.
- Floating floor of any type, loose lay, and perimeter fastened sheet vinyl.

III. INSTALLATION

- Remove baseboard, quarter-round moldings, wall base, appliances and furniture from room. For best results, door trim should be under-cut to allow flooring to move freely without being pinched. After preparation work, sweep and vacuum the entire work area to remove all dust and debris.
- With a floating floor you must always ensure you leave a 1/4" (6mm) gap between walls and fixtures such as pipes and pillars, stairs, etc. These gaps will be covered with trim moldings after the floor is installed. Tip: When installing around pipes, drill the holes 1/2" (12mm) larger than the diameter of the pipes.
- Whenever possible, plan the layout so that the joints in the planks do not fall on top of joints or seams in the existing substrate. The end joints of the planks should be staggered a minimum of 8" (20.32 cm) apart. Do not install over expansion joints. Avoid installing pieces shorter than 12" (30 cm) at beginning or end of rows.
- Do not install your kitchen cabinets directly over your FIRMFIT™ Contract floor. FIRMFIT™ Contract quality can be guaranteed as long as the floor can move freely.
- Decide the installation direction. It is recommended to install the length direction of the planks parallel to the main light direction.
- Measure the area to be installed: The board width of the last row shall not be less than 2" (50mm). If so, adjust the width of the first row to be installed. In narrow hallways, it is recommended to install the floor parallel to the length of the hall.

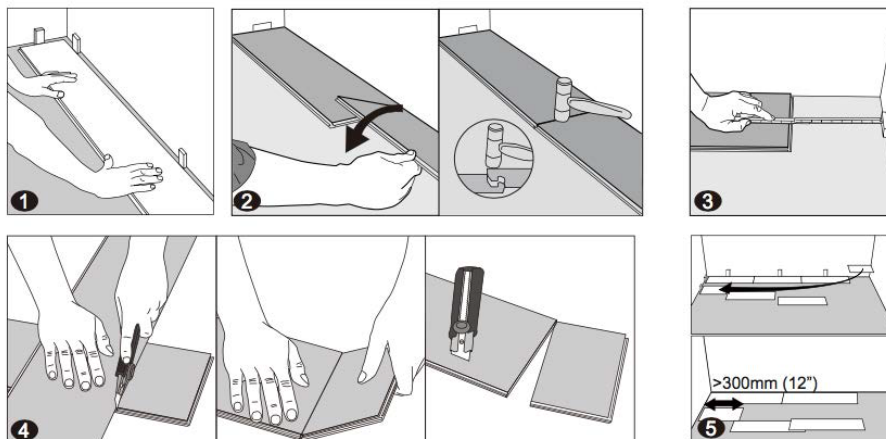

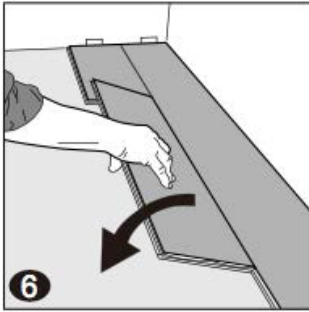

Position of the planks: Correct
 Posición de las planchas: Correcta



Position of the planks: Incorrect
 Posición de las planchas: Incorrecta



Position of the mallet: Incorrect
 Posición del martillo: Incorrecta

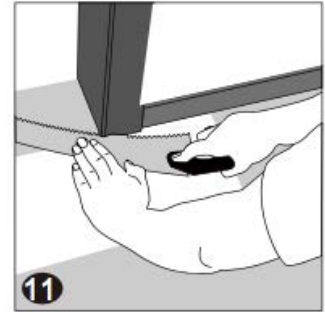
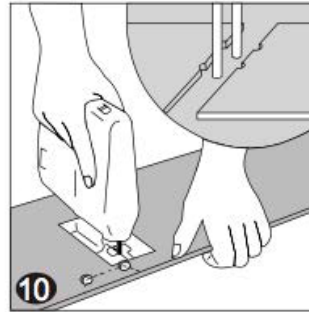
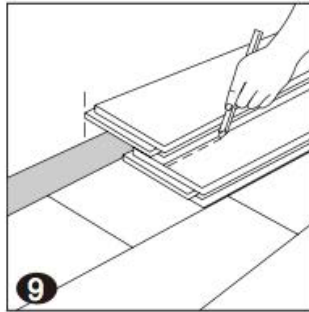
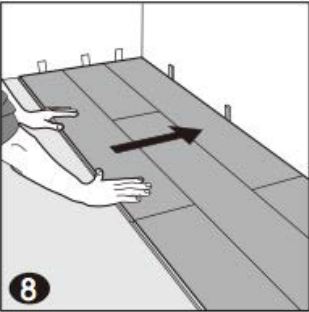
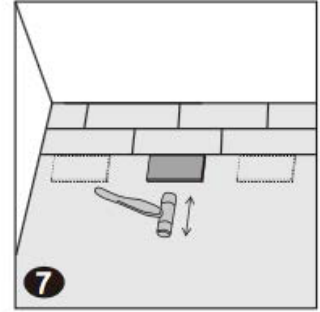

1. After thoroughly cleaning the subfloor, you should begin laying from left to right. Position the first plank so that grooved edge is facing you. Place the floorboard 1/4" (6mm) from the left wall. Use spacers between the wall and the floorboard.
2. Second plank, first row. Drop the plank and gently tap down the end with a rubber mallet so it firmly locks into the previous plank until both are at the same height. Make sure both planks are perfectly aligned. Continue installing the first row until you reach the wall on the right.

IMPORTANT NOTICE

If you notice both planks aren't at the same height or are not well locked together, please follow the disassembling instructions at the bottom of the page, disassemble and check if any debris stuck inside the lock is obstructing. Failure to properly line up the end joint and attempting to force it in while out of alignment could result in permanent damage to the end joint

3. At the end of the first row, leave an expansion gap of 1/4" (6mm) to the wall and measure the length of the last plank to fit.
4. To cut the plank, use a simple utility knife and ruler, and with the top side facing up, cut heavily and several times on the same axis. The knife will not go through the surface but make a deep cut. You can then lift one half of the plank using your other hand to hold down the second placing it very close to the cut. The plank will split naturally.
5. Start the second row with the leftover cut part of the last plank of the previous row. This small plank should measure at least 12" (30cm). Otherwise, cut a new plank in half and use it to begin the second row. The end joints of each adjoining row should not be closer than 8" (20cm) to each other. Whenever practical, use the piece cut from the preceding row to start the next row. End joints of all planks should be staggered 6" or more.
6. Click the long side of the plank into the previous row and place it tight to the short end of the previous plank with an angle of 30 degrees. Drop the plank and gently tap on the end with a rubber mallet so it firmly locks into the previous plank until both are at the same height. Make sure both planks are perfectly aligned.

7. After finishing the installation of every row, use scrap pieces and a small hammer or rubber mallet to gently tap the planks into the click of the previous row to make sure they are tightly clicked together and make sure there is no gap between the long side of the planks installed. Any gapping can compromise the whole installation.
8. After the first 2-3 rows of planks are installed, they should be checked with a string line to ensure that rows are still running straight. If they are not, it could be that the starting wall has some irregularities that caused bowing in the installation. If so, the starting row of planks may have to be scribed and re-trimmed to account for any unevenness in the wall. This can be done without having to disassemble the beginning rows.
9. To lay the last row: position a loose board exactly on top of the last row laid. Place another board on top, with the tongue side touching the wall. Draw a line along the edge of this boards, to mark the first board. Cut along the edge of this board to mark the first board. Cut along this line to obtain the required width. Insert this cut board against the wall. The last row should be at least 2" (50mm) wide. The spacers can then be removed.
10. Holes for pipes: measure the diameter of the pipe and drill a hole that is 1/2" (12mm) larger. Saw off a piece as shown in the figure and lay the board in place on the floor. Then lay the sawed-off piece in place.
11. Door molding and skirting: lay a board (with the decorative side down) next to the door molding and saw as shown in the figure. Then slide the floorboard under molding.

FINISHING THE INSTALLATION

Replace molding or wall base, allowing slight clearance between the molding and the planks. Nail the molding to the wall surface, not through the flooring. At doorways and at other areas where the flooring planks may meet other flooring surfaces, it is preferable to use a "T" molding, or similar, to cover the exposed edge but not pinch the planks. Leave a small gap between the planks and the adjoining surface.

IV. MAINTENANCE

- Sweep or vacuum daily using soft bristle attachments.
- Clean up spills and excessive liquids immediately.
- Damp mop as needed and use cleaners recommended for vinyl flooring.
- Use proper floor protection devices such as felt protectors under furniture.
- Place a walk-off mat at outside entrances to reduce the amount of dirt brought into your home. Do not use mats with a latex or rubber backing since these backings can cause permanent discoloration.
- Do not use abrasive cleaners, bleach or wax to maintain the floor.
- Do not drag or slide heavy objects across the floor.

PREVENTIVE CARE

- When moving appliances or heavy furniture it is always wise to lay a plywood panel, or similar, on your floor and "walk" the item across it. This protects your floor from scuffing, gouging and tears.
- Frequently moved furniture should be equipped with felt pads to avoid scratching the floor. Heavy furniture and appliances should be equipped with non-staining large surface floor protectors. Furniture with castors or wheels must be easy swiveling, large surface non-staining and suitable for resilient floors. Do NOT use ball type castors as they can damage the floor.
- Caster wheeled chairs should have wide, rubber casters. Place protective mats under of office chairs.
- Use floor protectors under furniture to reduce indentation. As a general rule of thumb, the heavier the item, the wider the floor protector needed.

V. DISASSEMBLING



Separate the whole row by lifting it up delicately at an angle. To separate the planks, leave them flat on the ground and slide them apart. If planks do not separate easy, you can slightly lift up the planks (5°) when sliding them apart.

DIRECTIVES D'INSTALLATION DES COUVRE-PLANCHERS FIRMFIT™ Contract

Merci d'avoir choisi le couvre-plancher FIRMFIT™ Contract. Lorsqu'il est installé et entretenu correctement, votre nouveau couvre-plancher sera facile à entretenir et aura très belle apparence pendant plusieurs années.

AVERTISSEMENT! NE PAS SABLER, BALAYER À SEC, GRATTER À SEC, PERCER, SCIER, NETTOYER PAR PROJECTION DE BILLES OU ÉBRÉCHER OU PULVÉRISER MÉCANIQUEMENT TOUT REVÊTEMENT, ENDOS, REVÊTEMENT DE FEUTRE, ADHÉSIF BITUMINEUX « FLUIDIFIÉ » OU AUTRE ADHÉSIF TOUJOURS EN PLACE.

Ces produits peuvent comporter soit des fibres d'amiante ou de la silice cristalline. Évitez de créer de la poussière. L'inhalation de telles poussières présente un risque de cancer et pour les voies respiratoires. Fumer lorsque l'on est exposé aux fibres d'amiante augmente largement le risque de blessures graves. À moins d'être absolument certain que le produit est un matériau exempt d'amiante, vous devez présumer qu'il comporte de l'amiante. La réglementation peut exiger que les matériaux soient soumis à des tests pour déterminer leur teneur en amiante et peut régir l'enlèvement et l'élimination de matériau.

Voir l'édition actuelle de la publication du Resilient Floor Covering Institute (RFCI), intitulée Recommended Work Practices for Removal of Resilient Floor Coverings pour obtenir des instructions et des renseignements détaillés sur l'enlèvement de toutes les structures de recouvrement résilientes.

Pour obtenir des renseignements actuels, rendez-vous sur le www.rfci.com.

Veillez lire toutes les instructions avant d'entreprendre l'installation.
Une mauvaise installation annulera la garantie.

I. PRÉPARATIONS GÉNÉRALES

AVIS IMPORTANT

Il est préférable de poser les panneaux en suivant le sens dans lequel va la source principale de lumière. Pour obtenir le meilleur résultat, assurez-vous de toujours travailler avec deux ou trois cartons à la fois, de façon à mélanger les planches durant l'installation.

OUTILS REQUIS : Cales d'espacement, maillet en caoutchouc, règle, crayon, ruban à mesurer, couteau tout usage.

- Avant l'installation, inspectez le matériau à la lumière du jour pour voir s'il comporte des défauts ou dommages visibles. Aucune réclamation concernant des défauts de surface ne sera acceptée après l'installation;
- Vérifiez si les conditions du sous-plancher / des lieux sont conformes aux spécifications décrites dans les présentes instructions. Si les conditions ne vous satisfont pas, n'installez pas le produit et communiquez avec votre fournisseur;
- Les produits de couvre-plancher peuvent être endommagés par une manipulation brutale avant l'installation. Faites preuve de prudence lorsque vous manipulez et transportez ces produits. Rangez, transportez et manipulez les lames de couvre-plancher de manière à prévenir tout dommage. Rangez les cartons à plat, jamais debout ou sur le côté;
- Les produits de couvre-plancher peuvent être lourds et encombrants. Employez toujours des techniques de levage adéquates lorsque vous manipulez ces produits. Dans la mesure du possible, utilisez de l'équipement de manutention de matériaux comme des plateaux roulants ou des chariots à matériaux. Ne levez jamais des charges supérieures à celles que vous pouvez manipuler en toute sécurité; obtenez de l'aide;
- Calculez la superficie de la pièce avant l'installation et prévoyez 5 % de couvre-plancher de plus pour tenir

compte du gaspillage lié à la coupe;

- L'environnement dans lequel le couvre-plancher FIRMFIT™ Contract sera installé est d'une importance cruciale en ce qui a trait à l'installation fructueuse et le rendement continu des produits de couvre-plancher. Le couvre-plancher FIRMFIT™ Contract est conçu pour n'être installé qu'à l'intérieur. Ces emplacements intérieurs doivent également répondre aux exigences climatiques et structurelles;
- Le couvre-plancher ne devrait être installé que dans les environnements où la température est contrôlée. Il est nécessaire de maintenir une température constante avant, pendant et après l'installation. Les appareils de chauffage portatifs ne sont pas recommandés, puisqu'ils peuvent ne pas chauffer la pièce et le sous-plancher suffisamment. Des appareils de chauffage au kérosène ne devraient jamais être utilisés;
- Si les boîtes de couvre-plancher ont été exposées à des températures extrêmes (inférieures à 10°C [50°F] ou supérieures à 40°C [100°F]) pendant plus de 2 heures dans les 12 heures qui ont précédé l'installation, l'acclimatation est nécessaire. Dans un tel cas, maintenez les panneaux à la température de la pièce pendant au moins 12 heures dans leur emballage non ouvert avant d'entamer l'installation. La pièce doit être maintenue à une température constante variant entre 20 et 25°C (60 et 80°F) avant et pendant l'installation.
- Dans le cas des surfaces de plancher de plus de 6 400 pi² (620 m²) et/ou de longueurs supérieures à 80 pieds linéaires (25 m), utiliser des moulures de dilatation.

AVIS IMPORTANT

Le couvre-plancher peut être installé en employant une méthode de pose collée directement sur les soubassements en bois ou en béton approuvés qui se trouvent au niveau du sol ou au-dessus de celui-ci. N'utilisez qu'un adhésif à couvre-plancher de vinyle autocollant de qualité supérieure. Veuillez consulter les fabricants de l'adhésif pour déterminer s'il convient de l'utiliser avec ce matériau.

Dans le cas de la méthode de pose collée, suivez les instructions d'installation du fabricant de l'adhésif.

II. INFORMATION SUR LE SOUS-PLANCHER

- Inspectez votre sous-plancher avant de commencer. Il doit être propre, sec et plat et avoir un jeu d'au plus 3/16 po (5 mm) dans un rayon de 10 pieds (3 mètres). Les soubassements doivent être exempts d'humidité excessive ou d'alcalis. Enlevez la saleté, la peinture, le vernis, la cire, les huiles, les solvants, toute matière étrangère et les contaminants;
- N'utilisez pas de produit comportant du pétrole, des solvants ou des essences d'agrumes pour préparer les soubassements, puisqu'ils peuvent provoquer la souillure et la dilatation du nouveau couvre-plancher;
- Bien que ce plancher soit imperméable, il n'est pas conçu pour être utilisé comme un pare-humidité. Le sous-plancher doit être sec (teneur en humidité maximale de 2,5 % – selon la méthode de calcul de la teneur en humidité du béton). Ce produit ne doit également pas être installé dans les endroits où le risque d'inondation existe, comme des saunas ou des espaces extérieurs.

AVIS IMPORTANT

Chaleur rayonnante : Les systèmes de chauffage par rayonnement doivent avoir une séparation minimale de ½ po avec le produit. La température de fonctionnement maximale ne devrait jamais dépasser 30°C (85°F). L'utilisation d'un capteur de température de plancher est recommandée pour éviter toute surchauffe.

Le couvre-plancher FIRMFIT™ Contract peut-être installé dans les foyers dépourvus d'appareils de régulation climatique lorsque l'on prend les précautions qui s'imposent au moment de l'installation. Le couvre-plancher FIRMFIT™ Contract peut être installé dans les chalets ou les pièces dépourvus d'appareils de régulation climatique en respectant les conditions suivantes :

1. Les éléments essentiels de l'installation des produits FIRMFIT™ Contract doivent être suivis à la lettre.
 2. Ne fixez pas le plancher. Laissez un jeu de dilatation (au moins 10 mm) supplémentaire dans les endroits en plein soleil.
 3. Évitez de mettre le plancher en « état de choc » en augmentant rapidement la température. La température doit être augmentée progressivement, de pas plus de 5°C par jour.
 4. La plage des températures intérieures pour les essais et recommandées est de -30°C à 60°C. Pour ce qui est des températures à l'extérieur de cette plage, le plancher devrait être collé en place avec un adhésif pour vinyle de qualité convenable.
 5. Si les boîtes de couvre-plancher ont été exposées pendant plus de 2 heures à des températures extrêmes (inférieures à 10°C/50°F ou supérieures à 40°C/100°F) dans les 12 heures précédant l'installation, l'acclimatation est nécessaire. Dans ce cas, laissez les planches reposer à la température de la pièce durant au moins 12 heures dans leur emballage non ouvert avant d'entreprendre l'installation. Une température constante de la pièce doit être maintenue entre 20° et 25° C (60° et 80° F) avant et pendant l'installation.
- Chauffage par rayonnement à partir du plancher : le couvre-plancher FIRMFIT™ Contract peut être installé sur un système de chauffage par rayonnement intégré de ½ po en employant la méthode de pose flottante ou collée.
 - Lorsque vous employez la méthode d'installation par pose collée directe, NE PRÉVOYEZ PAS l'ajout d'une pellicule pare-vapeur multicouche de 6 mil dans le montage. Le matériau de couvre-plancher doit être collé directement sur le sous-plancher. Le couvre-plancher ne devrait JAMAIS être collé sur une pellicule pare-vapeur multicouche.
 - Éteignez le chauffage 24 heures avant, pendant et 24 heures après l'installation lorsque vous installez ce couvre-plancher sur des sous-planchers chauffés par rayonnement;
 - L'omission d'éteindre le chauffage peut se solder par un délai d'emploi de l'adhésif beaucoup plus court;
 - Avant d'installer ce couvre-plancher sur des systèmes de chauffage par rayonnement nouvellement construits, faire fonctionner le système à capacité maximale pour éliminer toute humidité résiduelle de la garniture cimentaire du système de chauffage par rayonnement. La teneur maximale en humidité de la chape de béton est de 1,5 % (obtenue au moyen de la méthode de calcul de la teneur en humidité du béton);
 - Assurez-vous que la température dans la pièce est d'au moins 15°C (60°F) durant l'installation;
 - La température du plancher ne doit pas dépasser 30°C (85°F);
 - Une fois l'installation terminée, le système de chauffage doit être mis en marche et son intensité doit être augmentée progressivement (par incréments de 5 degrés) jusqu'à ce que l'on revienne à des conditions normales de fonctionnement;
 - Voir les recommandations du fabricant du système de chauffage par rayonnement pour obtenir des conseils supplémentaires;
 - Toute omission de respecter les directives du fabricant à la lettre peut se solder par une défaillance du couvre-plancher et annuler la garantie.

Avertissement : L'utilisation de tapis chauffants électriques qui ne sont pas encastrés dans le sous-plancher n'est pas recommandée sous les planchers FIRMFIT™ Contract. L'utilisation de tapis chauffants électriques qui ne sont pas encastrés et appliqués directement sous les planchers FIRMFIT™ Contract pourrait annuler la garantie de votre plancher en cas de défaillance. C'est mieux d'installer le couvre-plancher FIRMFIT™ Contract sur des systèmes de chauffage par rayonnement encastrés et de respecter les directives énumérées ci-dessus.

SOUS-PLANCHERS DE BOIS

- Si ce sous-plancher doit être installé sur un plancher de bois existant, il est recommandé de réparer toutes les planches mal fixées ou les grincements avant d'entreprendre l'installation;

- Clouez ou vissez à tous les 6 po (15 cm) le long des solives pour éviter le grincement;
- Les sous-sols et les vides sanitaires doivent être secs. L'utilisation d'un polyéthylène noir de 6 mil est nécessaire pour couvrir 100 % du sol du vide sanitaire;
- Nous recommandons de poser le couvre-plancher transversalement sur les planches de bois qui forment le plancher de bois actuel;
- Tous les autres sous-planchers (contreplaqué, panneaux OSB, panneaux de particules, aggloméré, panneaux gaufrés, etc.) doivent avoir une structure solide et être installés conformément aux recommandations de leur fabricant.

SOUS-PLANCHERS DE BÉTON

- Les planchers doivent être complètement durcis et avoir au moins 60 jours, être lisses, secs en permanence, propres et exempts de toute matière étrangère, comme de la poussière, de la cire, des solvants, de la peinture, de la graisse, des essences et de vieux résidus d'adhésif. Les durcisseurs et agents de durcissement pourraient causer des défauts d'adhérence et ne devraient pas être utilisés;
- Les dépressions, sillons profonds, joints de dilatation et autres imperfections du sous-plancher doivent être remplis de composé de ragréage et de nivellement;
- Les soubassements de béton doivent être plats et avoir un jeu d'au plus 1/8 po (3 mm) dans un rayon de 6 pieds (2 mètres) ou d'au plus 3/16 po (5 mm) dans un rayon de 10 pieds (3 mètres). Le soubassement ne devrait pas avoir une pente de plus de 1 po (2,5 cm) à tous les 6 pieds (2 mètres) dans n'importe quelle direction;
- Des analyses de l'humidité et de l'alcalinité doivent être effectuées sur tous les soubassements de béton peu importe le niveau de sol ou l'âge de la dalle. Effectuez soit l'analyse de l'humidité relative (HR) sur place conformément à la norme de pratique ASTM F2170 ou l'analyse de l'humidité au chlorure de calcium conformément à la norme de pratique ASTM F1869 (TEVE : taux d'émission de vapeur d'eau). Effectuez l'analyse du pH conformément à la norme de pratique ASTM F710 pour déterminer l'alcalinité de la dalle;
- L'émission de vapeur d'eau à partir du sous-plancher, mesurée à l'aide de l'analyse de l'humidité au chlorure de calcium conformément à la norme de pratique ASTM F1869-04 ou ASTM F2170, ne peut pas dépasser 5 lb par 1 000 pi² par tranche de 24 heures et l'humidité relative sur place ne doit pas dépasser 80 %. Si les résultats sont plus élevés que ceux mentionnés ci-dessus, un pare-vapeur en plastique polyéthylène d'au moins 6 mil doit être apposé;
- La garantie limitée ne couvre pas la décoloration causée par la moisissure ou l'inondation, les inondations, les fuites de plomberie ou d'appareils ménagers, l'infiltration d'eau par les portes en verre coulissantes, de même que toute défaillance du couvre-plancher en raison de la pression hydrostatique ou de l'émission de vapeur d'eau.

PLANCHERS EXISTANTS

- Le couvre-plancher FIRMFIT™ Contract peut être installé par-dessus la plupart des couvre-planchers durs existants, à condition que la surface du plancher actuel soit propre, plate, sèche, bien fixée et solide sur le plan structurel;
- Les planchers de vinyle en feuille existants ne devraient pas être fortement rembourrés et ne pas avoir une épaisseur de plus d'une couche. Les sous-couches et soubassements souples diminueront la capacité inhérente des produits à résister aux indentations;
- N'utilisez jamais de solvants ou de dissolvants pour adhésifs aux agrumes pour éliminer les vieux résidus d'adhésifs. Les résidus de solvants laissés dans et sur le sous-plancher peuvent avoir un effet nuisible sur le nouveau couvre-plancher.

NE PAS INSTALLER CE PRODUIT SUR :

- Des couvre-planchers de bois franc / des sous-planchers en bois qui reposent directement sur le béton ou

sur du bois de construction de dimensions courantes ou du contreplaqué employé par-dessus du béton;

- N'importe quel type de tapis;
- Un couvre-plancher existant en vinyle avec endos en mousse;
- Un plancher flottant de n'importe quel type, un revêtement en pose libre et un revêtement de vinyle en feuille fixé sur le périmètre.

III. INSTALLATION

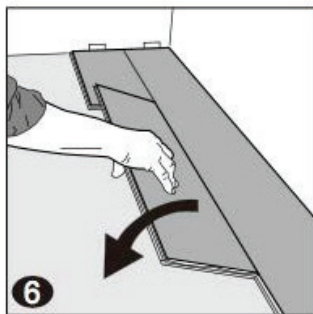
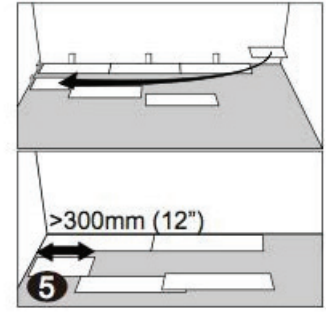
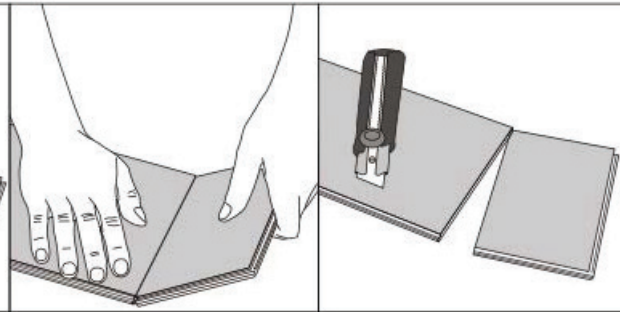
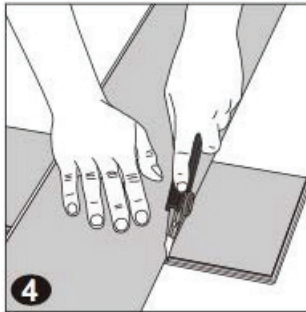
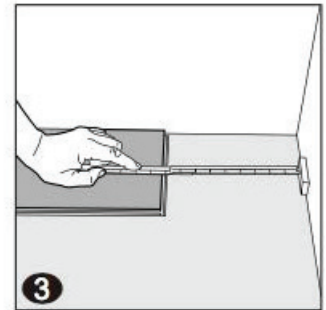
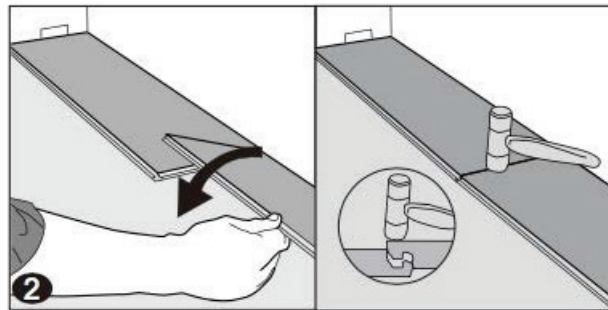
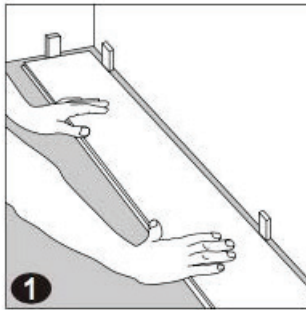

Position of the planks: Correct

Posición de las planchas: Correcta



Position of the planks: Incorrect

Posición de las planchas: Incorrecta



Position of the mallet: Incorrect

Posición del martillo: Incorrecta

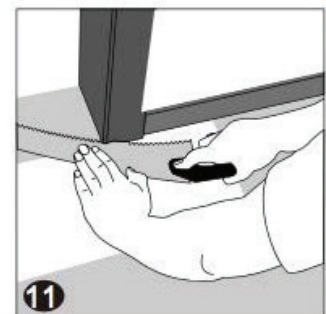
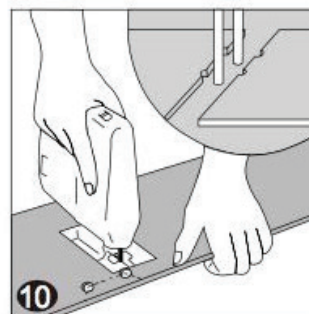
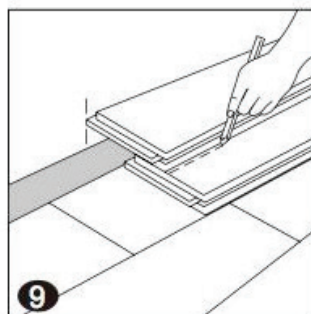
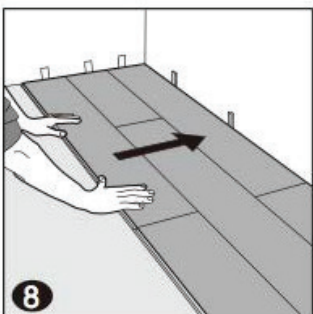
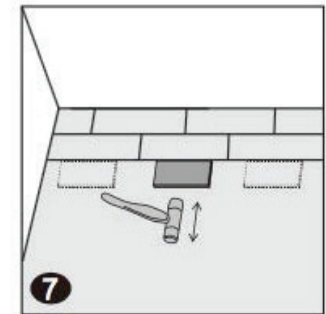

- Enlever les plinthes, les quarts-de-rond, le socle mural, les appareils ménagers et les meubles de la pièce;
 - Pour de meilleurs résultats, la bordure de porte devrait être sous-cavée afin de laisser le couvre-plancher bouger librement sans être coincé. Après les travaux de préparation, balayer et passer l'aspirateur sur la surface de travail au complet pour enlever la poussière et tous les débris;
 - Avec un plancher flottant, vous devez toujours vous assurer de laisser un jeu de ¼ po (6 mm) entre les murs et les éléments fixes, comme les tuyaux et les colonnes, les escaliers, etc. Ces jeux seront couverts par les moulures de garniture une fois le plancher installé. Conseil : Lorsque vous installez le couvre-plancher autour des tuyaux, percez des trous ½ po (12 mm) plus larges que le diamètre des tuyaux;
 - Dans la mesure du possible, prévoyez la disposition de façon à ce que les joints dans les planches ne tombent pas sur le dessus des joints dans le soubassement actuel. Les joints d'extrémité des planches devraient être échelonnés à au moins 8 po (20,32 cm) les uns des autres. Ne pas installer ce couvre-plancher sur les joints de dilatation. Évitez d'installer des pièces de moins de 12 po (30 cm) de longueur au début et à la fin des rangées;
 - N'installez pas vos armoires de cuisine directement sur votre plancher FIRMFIT™ Contract. La qualité FIRMFIT™ Contract peut être garantie, tant que le plancher peut bouger librement;
 - Décidez le sens de l'installation. Il est recommandé d'installer le sens de la longueur des planches parallèlement au sens de la lumière principale;
 - Mesurez la superficie sur laquelle le couvre-plancher doit être installé : La largeur des planches de la dernière rangée ne doit pas être de moins de 2 po (50 mm). Si c'est le cas, adaptez la largeur de la première rangée qui doit être installée en conséquence. Dans les corridors étroits, il est recommandé d'installer le plancher parallèlement au sens de la longueur du corridor.
1. Après avoir bien nettoyé le sous-plancher, vous devriez commencer à poser les planches de la gauche vers la droite. Positionnez la première planche de façon à ce que le côté rainuré soit face à vous. Placez la lame de parquet à ¼ po (6mm) du mur de gauche. Utilisez des cales d'espacement entre le mur et la lame de parquet.
 2. Deuxième planche, première rangée. Déposez la planche et tapotez délicatement l'extrémité avec un maillet de caoutchouc de façon à ce qu'elle s'emboîte fermement dans la planche précédente, jusqu'à ce que les deux planches soient à la même hauteur. Assurez-vous que les deux planches sont parfaitement alignées. Continuez à installer la première rangée jusqu'à ce que vous atteigniez le mur à droite.

AVIS IMPORTANT

Si vous remarquez que les deux planches ne sont pas de la même hauteur ou qu'elles ne sont pas bien emboîtées l'une dans l'autre, veuillez suivre les instructions de démontage à la dernière page, démontez-les et vérifiez si des débris coincés à l'intérieur de l'emboîtement obstruent la rainure.

L'omission d'aligner correctement le joint d'extrémité et essayer de l'emboîter de force lorsqu'il est mal aligné pourrait provoquer un bris permanent du joint d'extrémité.

3. À la fin de la première rangée, laissez un jeu de dilatation de ¼ po (6 mm) le long du mur et mesurez la longueur que devra avoir la dernière planche pour être insérée convenablement.
4. Pour couper la planche, utilisez simplement un couteau tout usage et une règle et, le dessus de la planche tourné vers le haut, coupez fermement et plusieurs fois sur le même axe. Le couteau ne passera pas à travers la surface, mais il fera une entaille profonde. Vous pouvez ensuite soulever la moitié de la planche, en utilisant votre autre main pour tenir la seconde planche, en la plaçant très près de l'entaille. La planche se séparera naturellement.
5. Entamez la seconde rangée avec la pièce découpée restante de la dernière planche de la rangée précédente. Cette petite planche devrait mesurer au moins 12 po (30 cm). Autrement, découpez une nouvelle planche en deux et utilisez-la pour entamer la seconde rangée. Les joints d'extrémité de chaque rangée adjacente ne devraient pas avoir un espace de moins de 8 po (20 cm) entre eux. Dans la mesure du possible, utilisez la pièce découpée pour terminer la rangée précédente pour entamer la rangée suivante. Les joints d'extrémité de

toutes les planches devraient être échelonnés à 6 po ou plus les uns des autres.

6. Emboîtez le côté long de la planche dans la rangée précédente et appuyez-la fermement sur le côté court de la planche précédente dans un angle de 30 degrés. Déposez la planche et tapotez délicatement l'extrémité avec un maillet en caoutchouc de façon à ce qu'elle s'emboîte fermement dans la planche précédente jusqu'à ce que les deux planches soient à la même hauteur. Assurez-vous que les deux planches sont parfaitement alignées.
7. Après avoir terminé l'installation de chaque rangée, utilisez un bout de bois à jeter et un petit marteau ou un maillet en caoutchouc pour tapoter délicatement sur la planche de façon à ce qu'elle s'emboîte dans la rangée précédente en s'assurant que les deux planches sont emboîtées bien fermement l'une dans l'autre et qu'il n'y a aucun jeu entre le côté long des planches installées. Un jeu, quel qu'il soit, peut compromettre l'installation au complet.
8. Une fois les deux ou trois premières rangées de planches installées, elles devraient être vérifiées avec un cordeau pour s'assurer qu'elles sont toujours bien droites. Si ce n'est pas le cas, il se pourrait que le mur de départ ait certaines irrégularités qui ont causé le fléchissement de l'installation. Le cas échéant, il est possible qu'il faille étriquer et découper de nouveau la rangée de planches de départ pour tenir compte de toute inégalité dans le mur. Cela peut être fait sans avoir à démonter les premières rangées.
9. Pour poser la dernière rangée : placez une planche non fixée exactement sur le dessus de la dernière rangée posée. Placez une autre planche sur le dessus, le côté de la languette touchant le mur. Tracez un trait le long du rebord de cette planche, de façon à marquer la première planche. Découpez le rebord de cette planche pour marquer la première planche. Découpez le long de ce trait pour obtenir la largeur requise. Insérez cette planche coupée contre le mur. La dernière rangée devrait être d'une largeur d'au moins 2 po (50 mm). Les cales d'espacement peuvent ensuite être retirées.
10. Ouvertures pour les tuyaux : Mesurez le diamètre du tuyau et percez un trou qui est ½ po (12 mm) plus large que ce diamètre. Sciez un morceau de la façon illustrée dans la figure et mettez la planche en place sur le plancher. Fixez ensuite le morceau scié en place.
11. Moulures de porte et plinthes : Posez une planche (le côté décoratif vers le bas) à côté de la moulure de porte et sciez de la façon illustrée dans la figure. Glissez ensuite la lame de parquet sous la moulure.

TERMINER L'INSTALLATION

Remplacez la moulure ou le socle mural, en laissant un léger jeu entre la moulure et les planches. Clouez la moulure sur la surface du mur et non sur le couvre-plancher. Dans les entrées de porte et aux autres endroits où les planches de couvre-plancher peuvent entrer en contact avec d'autres surfaces du couvre-plancher, il est préférable d'utiliser une moulure en « T » ou une moulure semblable pour couvrir le rebord exposé, mais ne serrez pas les planches. Laissez un petit jeu entre les planches et la surface adjacente.

IV. ENTRETIEN

- Passez le balai ou l'aspirateur à tous les jours en utilisant des accessoires à poils souples;
- Nettoyez les déversements et les liquides excédentaires immédiatement;
- Humectez la vadrouille suivant les besoins et utilisez les produits nettoyants recommandés pour les couvre-planchers de vinyle;
- Utilisez des dispositifs de protection adéquats, comme des patins protecteurs en feutre sous les meubles;
 - Placez un essuie-pieds à l'extérieur des entrées afin de réduire la quantité de saletés amenées à l'intérieur de votre foyer. N'utilisez aucun tapis muni d'un endos en latex ou en caoutchouc, puisqu'un tel endos peut causer une décoloration permanente;
 - N'utilisez aucun produit nettoyant abrasif, agent de blanchiment ou cire pour



entretenir le plancher;

- Ne pas traîner ou faire glisser des objets lourds sur le plancher.

ENTRETIEN PRÉVENTIF

- Lorsque vous déplacez des appareils ménagers ou des meubles lourds, il est toujours bon de placer un panneau de contreplaqué ou quelque chose de semblable sur votre plancher et de « déplacer » l'article sur celui-ci. Cela protège votre plancher contre les rayures, les entailles et les déchirures;
- Les meubles souvent déplacés devraient être munis de patins en feutre pour éviter d'égratigner le plancher. Les meubles lourds et les appareils ménagers devraient être munis de protecteurs de plancher à grande surface qui ne tachent pas. Les meubles roulants doivent être munis de roues ou de roulettes à grande surface qui roulent facilement, qui ne tachent pas et qui conviennent aux planchers résilients. N'utilisez AUCUNE roulette à rotule puisqu'elles peuvent endommager le plancher;
- Les chaises à roulettes devraient avoir des roulettes de caoutchouc larges. Placez des tapis de protection sous les chaises de bureau;
- Utilisez des protecteurs de plancher sous les meubles pour réduire l'indentation. En règle générale, plus l'article est lourd, plus le protecteur de plancher doit être large.

V. DÉMONTAGE

Séparez la rangée au complet en la soulevant délicatement en angle. Pour séparer les planches, laissez-les à plat sur le sol et glissez-les pour les désemboîter. Si les planches ne se séparent pas facilement, vous pouvez les soulever légèrement (dans un angle de 5°) lorsque vous les faites glisser pour les désemboîter.